

ПАСПОРТ ИЗДЕЛИЯ

РУКОВОДСТВО ПО ЭКСПЛУАТАЦИИ И МОНТАЖУ

НАЗЕМНЫЕ ЕМКОСТИ MODULTANK RGP-N

1. Общее описание.

Наземные емкости и резервуары изготавливаются из первичного пищевого, химически устойчивого полиэтилена методом ротационного формования по ТУ 4859-001-25579515-2014.

Емкости безнапорные применяются для размещения в закрытых помещениях и на улице. При уличном размещении емкости должны быть утеплены, установлены на единую, монолитную плиту.

Изделия используются для временного и регламентированного хранения широкого спектра жидкостей. Хранение особо опасных химических и агрессивных веществ согласовывается с производителем на основании химической устойчивости полиэтилена. Емкости не являются напорными.

Диаметр колодца обслуживания 800 мм, что позволяет осуществлять работы внутри емкости по их очистке и обслуживанию.

Температурный диапазон эксплуатации от -40°C до $+50^{\circ}\text{C}$.

Емкости нельзя использовать для работы под давлением.

2. Приемка, осмотр



2.1. Общее

Надлежащая приемка емкости при получении необходима для сохранения гарантийных обязательств.

Все выпускаемые емкости проходят приемку ОТК перед отгрузкой с производственной площадки. Однако для того чтобы убедиться, что при погрузке или транспортировке не было получено повреждений, по прибытию емкости на строительную площадку/склад необходимо провести приемочный осмотр емкости.

2.2 Приемка

При получении емкости (доставке транспортной компанией на строительную площадку или площадку временного хранения) произведите ее надлежащую приемку.

«MODULTANK RGP-N-50 м³»					← Наименование
(пожарный резервуар)					
		№140/1510/3/05.19	←		Серийный номер
		23.05.19	←		Дата выпуска
ТУ 22.21.13-001-25579515-2019					
<small>линия отрыва при поставке на экспорт</small>					
	ООО «Полекс Ротомолд», Нижегородская обл., г. Заволжье, ул. Советская, 1а, корп 27 тел. 8 (831) 262-17-17				

Проверьте наличие отгрузочных документов и правильность их заполнения.

Сравните тип полученной емкости с ее наименованием в товарно-транспортной накладной.

Наименование (тип) емкости, ее серийный заводской номер и дата изготовления отражены на шильде, расположенной на борту емкости.

Убедитесь в том, что направление, размеры и тип патрубков соответствуют заказу.

2.3 Осмотр

Внимательно осмотрите всю наружную поверхность емкости на наличие следов повреждений, полученных при погрузке или транспортировке. В частности, следует обратить внимание на целостность патрубков и горловин, отсутствие трещин или глубоких царапин на теле емкости. Осторожно поверните или приподнимите емкость, чтобы осмотреть ее нижнюю часть.

В случае обнаружения повреждений проведите их фотофиксацию, составьте соответствующий акт и свяжитесь с представителем поставщика.

При невыполнении этого условия любое, выявленное впоследствии, повреждение будет считаться полученным по вине заказчика при хранении или перемещении емкости по строительной площадке/складу.

Не предпринимайте попыток самостоятельного ремонта повреждения. Невыполнение этого требования влечет за собой отказ от гарантийных обязательств.

3. Транспортировка, разгрузка, перемещение и хранение емкостей

Несмотря на высокую механическую прочность емкости, Заказчик и/или его представитель должны бережно обращаться с емкостью, не допуская ее падения или повреждения во время проведения погрузо-разгрузочных работ и при хранении на строительной площадке.

Перемещайте емкость только при помощи поднятия\опускания. Не допускается волочение или перекачивание емкости. При перемещении емкости используйте мягкие стропы и «паук». Располагайте стропы так, чтобы обеспечить равномерное распределение веса. Не допускайте перекоса емкости при перемещении и установке на монолитную плиту рассчитанную проектной организацией при проектировании накопительных систем с учетом строительным норм, правил, гостов.

Всегда используйте стропы одинаковой длины.



ВНИМАНИЕ! При поднятии емкости никогда не располагайтесь под ней. Это может привести к серьезному несчастному случаю.



ВНИМАНИЕ! ЗАПРЕЩАЕТСЯ крепление стальными тросами или цепями без использования распределяющих нагрузки секторов. Крепление емкости к монолитной плите стропами и т.п.

Грузоподъемность строп\«паука» должна соответствовать весу перемещаемой емкости.

Во избежание несчастного случая при перемещении больших емкостей не корректируйте их положение вручную - используйте направляющие фалы.

Никогда не тащите, не перекачивайте и не бросайте емкость. Это может привести к ее повреждению или стать причиной несчастного случая.

Перед разгрузкой емкости или перемещением ее по строительной площадке заказчик или его представитель должен выполнить следующие шаги:

- Убедиться, что применяемые при погрузо-разгрузочных работах техника и вспомогательное оборудование соответствуют по своей грузоподъемности перемещаемой емкости;
- Установить емкость только на ровную, монолитную плиту, на которую будет разгружаться и располагаться емкость. Очистить ее от крупных камней и строительного мусора. Размеры площадки и окружающие ее предметы должны позволить провести разгрузку и последующие вспомогательные работы без риска для здоровья рабочих и без повреждения емкости;
- Перед разгрузкой с автомобиля убедиться, что, после ослабления крепежных строп, емкость не сможет упасть с грузовой платформы.

Используйте стропы и тросы нужной длины и грузоподъемности.

Никогда не допускайте, чтобы угол между подъемными тросами и вертикальной осью был более 30 градусов.

Не устанавливайте емкость в проектное положение путем перекачивания ее по земле - это может привести к несчастному случаю или к повреждению емкости. Не допускается установка емкости на несколько независимых плит.

Никогда не обматывайте емкость тросом или цепью, в том числе для фиксации ее при хранении. Не допускается дополнительное крепление емкости к монолитной ЖБ плите.

3.1 Хранение

В случае, если емкость необходимо оставить в наземном

положении для временного хранения без налива жидкости, подготовьте для нее ровную поверхность, ЖБ монолитную плиту во избежании перекосов под собственным давлением, массой изделия.



Фото 1. Пример временного размещения резервуара перед установкой на единую ЖБ плиту.



Фото 2. Пример размещения наземной безнапорной емкости на ровное основание без наполнения перед установкой на монолитную плиту.

Расчет ЖБ конструкции должна осуществлять проектная организация.



ВНИМАНИЕ! Если имеется риск падения емкости - не ослабляйте транспортных креплений до тех пор, пока подъемные стропы/тросы не будут закреплены на емкости и грузоподъемном устройстве, и не начинайте подъем емкости, пока все окружающие люди не окажутся на безопасном расстоянии. Несоблюдение этого условия может привести к серьезным травмам или смерти.

Установите емкость и обеспечьте ее устойчивое положение, используя ложементы.

Не используйте в качестве подпорок камни, бетонные блоки или колья, так как это может привести к повреждению емкости.

При уличном хранении емкости особое внимание уделите защите внутреннего объема емкости от атмосферных осадков: обустройте навес и/или надежно и герметично закройте горловины и патрубки, через которые вода может попасть внутрь емкости.

4. Установка и монтаж

4.1 Общие указания

При проведении монтажа необходимо соблюдать требования техники безопасности и охраны труда.

Перед началом монтажа необходимо произвести повторный осмотр емкости и убедиться в том, что:

1. Во время хранения и перемещения по строительной площадке, емкость не получила видимых внешних повреждений.
2. Комплектность емкости соответствует указанной в спецификации на изделие.
3. Направление, размеры и тип патрубков соответствуют заказу.

В случае обнаружения каких-либо несоответствий необходимо прервать запланированный монтаж емкости и связаться с представителями завода-изготовителя для получения дальнейших инструкций.

4.2. Установка резервуара на опорные ложементы

Резервуар устанавливается на подготовленное твердое ровное основание - единая монолитная ЖБ плита. Длина монолитной плиты не должна быть меньше длины резервуара. Места установки ложементов обозначены на резервуаре значком цепи.

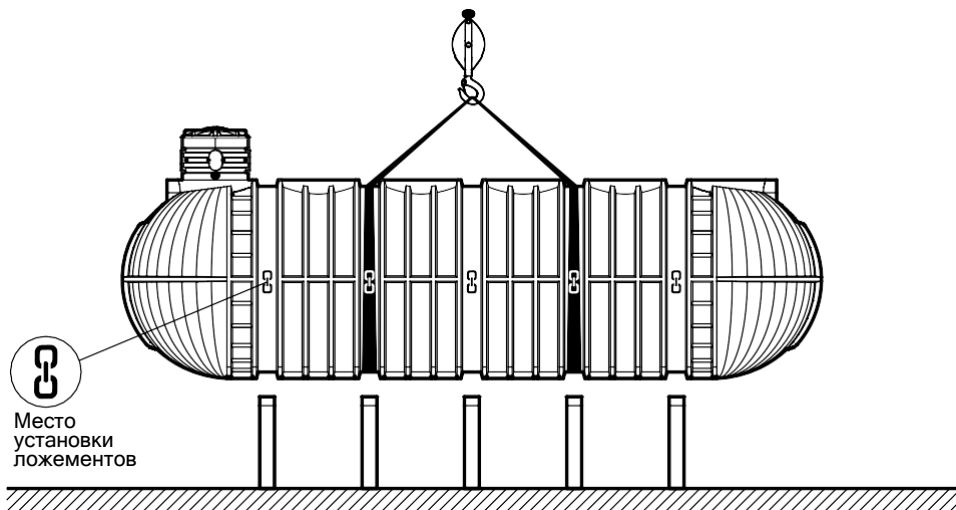

ВНИМАНИЕ! Категорически запрещается производить погрузочно-разгрузочные работы с заполненными емкостями! Не допускается установка на несколько ЖБ плит!

4.3. Монтаж технического колодца

Технический колодец высотой 500 или 1000 мм имеет дополнительные технические площадки в количестве 4 шт для установки доп. оборудования. Размеры площадок UN500 - 145x225 мм, UN1000 - 145x700 мм.

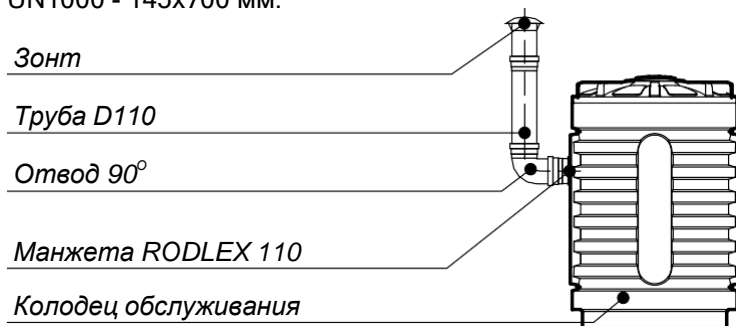

5. Эксплуатация изделия

Эксплуатация изделия должна производиться строго в соответствии с назначением изделия. Невыполнение этого требования может стать причиной выхода емкости из строя, повреждения основного и дополнительного оборудования, а также привести к несчастному случаю.

Межсервисные интервалы определяются типом емкости, интенсивностью ее использования, а также внутренними организационно-распорядительными документами эксплуатирующей организации.

Накопительная ёмкость «MODULTANK RGP-N» используется для временного и регламентированного хранения широкого спектра жидкостей. Не является напорной.

Хранение особо опасных химических и агрессивных веществ согласовывается с производителем на основании химической устойчивости полиэтилена.

Изделие представляет собой горизонтальную цилиндрическую ёмкость из полиэтилена диаметром 2400 мм, общий вид которой представлен ниже.

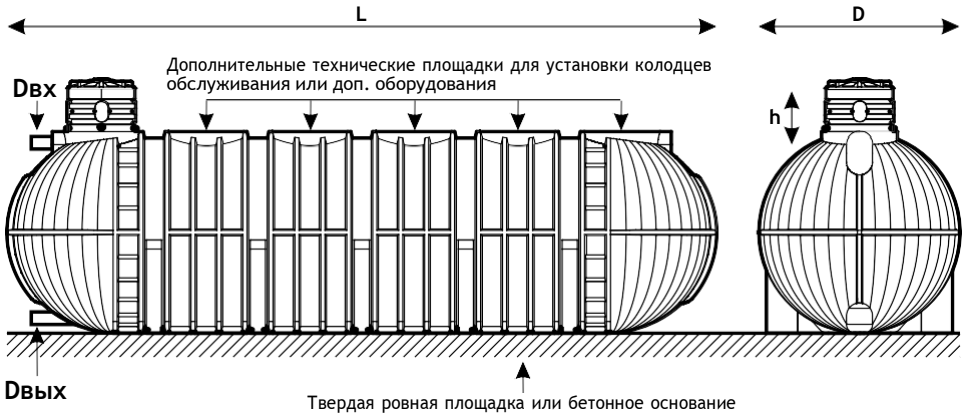

Накопительная емкость состоит из:

1. Корпуса с ложементами из пластика или стали;
2. колодца обслуживания;
3. лестницы (в зависимости от условий поставки);
4. патрубков (в зависимости от условий поставки);

Перечень работ:

Для проведения работ по техническому обслуживанию емкости, необходимо выполнить следующий комплекс работ:

1. Остановить подачу жидкости;
2. Откачать имеющуюся жидкость;
3. Промыть стенки емкости, удалить скопившийся осадок на дне.

Таблица 1. Технические характеристики резервуара.

Объем емкости, м3	10	15	20	25	30	35	40	45	50
Диаметр, мм	2400	2400	2400	2400	2400	2400	2400	2400	2400
Длина, мм	3510	4690	5800	7050	8250	9410	10590	11770	13000
Масса, кг	360	540	720	900	1080	1260	1440	1620	1800
Объем емкости, м3	60	70							
Диаметр, мм	2400	2400							
Длина, мм	15310	17500							
Масса, кг	2310	2310							

Двх и **Двых** устанавливаются по требованию заказчика из размерного ряда, мм: 110, 160, 200, 250.

6. Гарантия

Для безопасного и правильного монтажа резервуаров производства ООО «Полекс Ротомолд» необходимо тщательно следовать всем требованиям данного руководства. Невыполнение требований влечет за собой отказ от гарантийных обязательств ООО «Полекс Ротомолд» на свою продукцию.

Присутствие на строительной площадке представителя ООО «Полекс Ротомолд» не снимает с исполнителя персональной ответственности за надлежащее соблюдение требований по монтажу изделий.

Гарантийные обязательства распространяются только на продукцию, смонтированную в соответствии с данными рекомендациями.

Гарантия на поставляемую Продукцию составляет 12 месяцев с даты его продажи, при условии выполнения правил монтажа, технической эксплуатации Товара согласно требованиям производителя.

Правильность монтажа должна быть подтверждена документально (акты скрытых работ, сертификаты на применяемые компоненты и материалы). В случае рекламации, наличие фотоматериалов, иллюстрирующих процесс монтажа сможет значительно упростить определение причин возникновения повреждений.

Ответственность за соблюдение требований данных рекомендаций в равной мере лежит на Заказчике, монтажной и эксплуатирующей организациях.

При выполнении самостоятельного монтажа емкостей на протяжении всего периода выполнения работ рекомендуем использовать и тщательно заполнять «Лист контроля качества монтажа», приведенный в конце данных рекомендаций. Дополнительные копии доступны на сайте ООО «Полекс Ротомолд».

Необходимо записать полную информацию о каждой смонтированной емкости.

При передаче оборудования, исполнитель (организация, выполняющая монтажные работы) должен предоставить заказчику заполненную копию Листа контроля качества монтажа.

Копия должна храниться вместе с паспортом изделия и в случае обращения по рекламации предоставляться представителю завода-изготовителя вместе с остальной документацией.

Любое отклонение от требований данных рекомендаций должно быть предварительно согласовано с заводом-изготовителем в письменной форме. Разрешительная документация должна храниться совместно с паспортом изделия и предоставляться в случае рекламации.

По всем вопросам, касающимся данных рекомендаций или связанным с корректным монтажом, пуско-наладочными работами, эксплуатацией или сервисом оборудования необходимо связываться с технической службой ООО «Полекс Ротомолд».

Контактная информация находится на последней странице данной инструкции.

6. Отметка о продаже

Наименование товара

Комплект поставки

Наименование торгующей организации:

Адрес торгующей
организации: _____

Телефон:

Подпись: _____

Дата продажи: « _____ » _____ 20__ г.

М.П.

Товар получил в исправном состоянии, в полной комплектации,
претензий не имею

Покупатель: _____ подпись _____

Возможные отклонения в схемах, изображениях и их цветопередаче обусловлены техникой печати. Если продавец и/или потребитель не пользуются условными обозначениями и последовательностью схем, инструкций данного руководства к изделию, то последствия не могут служить основанием для предъявления каких-либо прав. Обязательства изготовителя должны быть сформулированы в "Стандартных условиях продажи" для данного изделия, но ни в коем случае изготовитель не несет ответственности перед потребителем и/или третьими лицами за какие-либо случайные, косвенные или вытекающие как следствие убытки, связанные с продажей, перепродажей, применением или неправильным применением данного изделия. Пользователи должны независимо оценить пригодность изделия к работе. Изготовитель оставляет за собой право, без извещения Продавца, и/или Покупателя, и/или Потребителя делать изменения в материалах или производстве, конструкции и форме, которые не влияют на соответствие с применяемыми техническими спецификациями. По всем вопросам, а также за новейшей официальной информацией по данному изделию просим обращаться к Изготовителю.



RODLEX

Rotational Molding Company

МОСКВА: тел. +7 495 255 0 200

Нижний новгород: тел. +7 831 262 17 17

Бесплатные звонки по всей РОССИИ: тел. 8 800 700 18 15

Офис в Москве - ул.Рябиновая, д. 28А, стр.1

Офис в Нижнем Новгороде - ул.Гордеевская, д. 59А, к 10, офис 203.

e-mail: info@rodlex.ru

www.rodlex.ru